

HEPA / Eco-Silver[®]

Medium Air Purifier

Owner's Manual

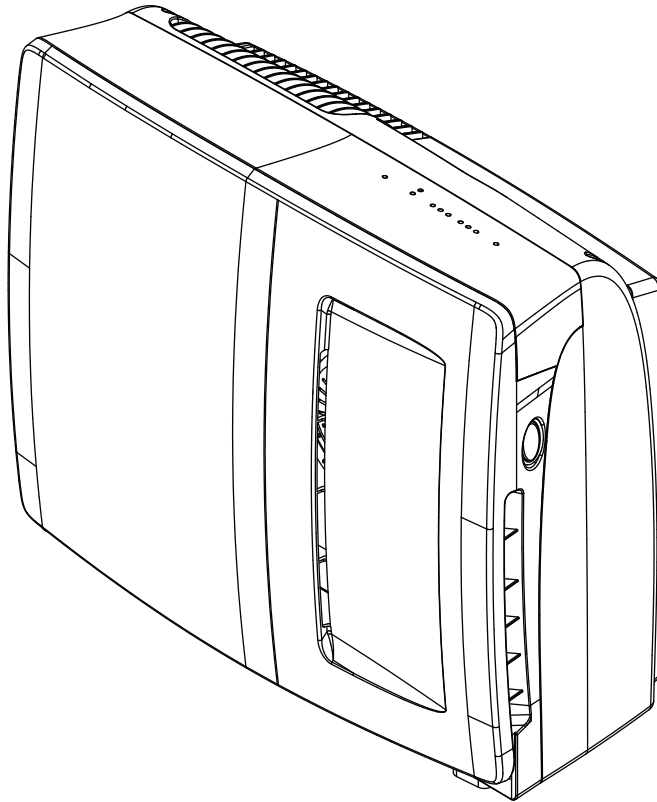

English

Models
40894(0-9)

Form # 40894-01
20141201

© 2014 ® Registered Trademark/TM Trade mark of Hunter Fan Co.
Manufactured under License By Master Brands H.K.
All rights reserved

Hunter[®]
SINCE 1886

TABLE OF CONTENTS

| | |
|--|-----------|
| INTRODUCTION | 3 |
| HOW THE SYSTEM WORKS | 4 |
| AIR PURIFIER SAFETY | 5 |
| SAFETY INSTRUCTIONS | 6 |
| USING YOUR AIR PURIFIER | 7 |
| INITIAL SETUP | 7 |
| OPERATING YOUR AIR PURIFIER | 8 |
| CLEANING AND MAINTENANCE | 9 |
| CLEANING THE UNIT | 9 |
| REPLACING YOUR FILTERS | 10 |
| TROUBLE SHOOTING TIPS | 10 |
| TECHNICAL SUPPORT | 11 |
| FILTER ORDERING | 11 |
| WARRANTY | 12 |

INTRODUCTION

Thank you for purchasing the HEPA/Eco-Silver Air Purifier from Hunter Fan Company. You have purchased our latest development in Portable Air Purification Systems. This system has been developed to improve the quality of the air you breathe.

We highly recommend that you operate the air purifier 24 hours a day, because Indoor air can be quickly contaminated by activity or objects in a room and infiltration of outside air. Portable air purifiers are much more efficient in rooms where all windows and doors are closed.

Our HEPA/Eco-Silver Air Purification System out performs other air purification systems by quickly and effectively removing dust, smoke, and pollen particles as small as 0.3 microns in size. The following innovative features are included in your Hunter Air Purifier.

High Particulate Efficiency: The HEPA filter will remove 99.97% of particles as small as 0.3 micron particles from the air that passes through the filter.

Eco-Silver Anti-Bacterial Odor Reduction Pre-Filter: The Eco-silver pre-filter is a replaceable filter and must be replaced periodically to insure full anti-bacterial benefits. It can kill typical bacterium and stop bacterium from propagating. It also will help to reduce unpleasant household odors.

Ionizer: The ionizer improves the quality of air in the room by releasing negative ions into the air that attract positively charged dust, smoke, and pollen particles.

HOW THE SYSTEM WORKS

Dust and other irritants are pulled into the Air Purifier by the fan. The Eco-Silver pre-filter attracts large particles like pet dander and hair and traps them on the pre-filter. Eco-Silver pre-filter will kill the bacterium adhere to it and so stop bacterium from growing and propagating. Small particles such as dust, mold, and pollen pass through the Eco-Silver pre-filter and are captured by the HEPA filter. Up to 99.97% of particles can be captured. The filtered air is released from the top of the unit and is dispersed upwards into the room.

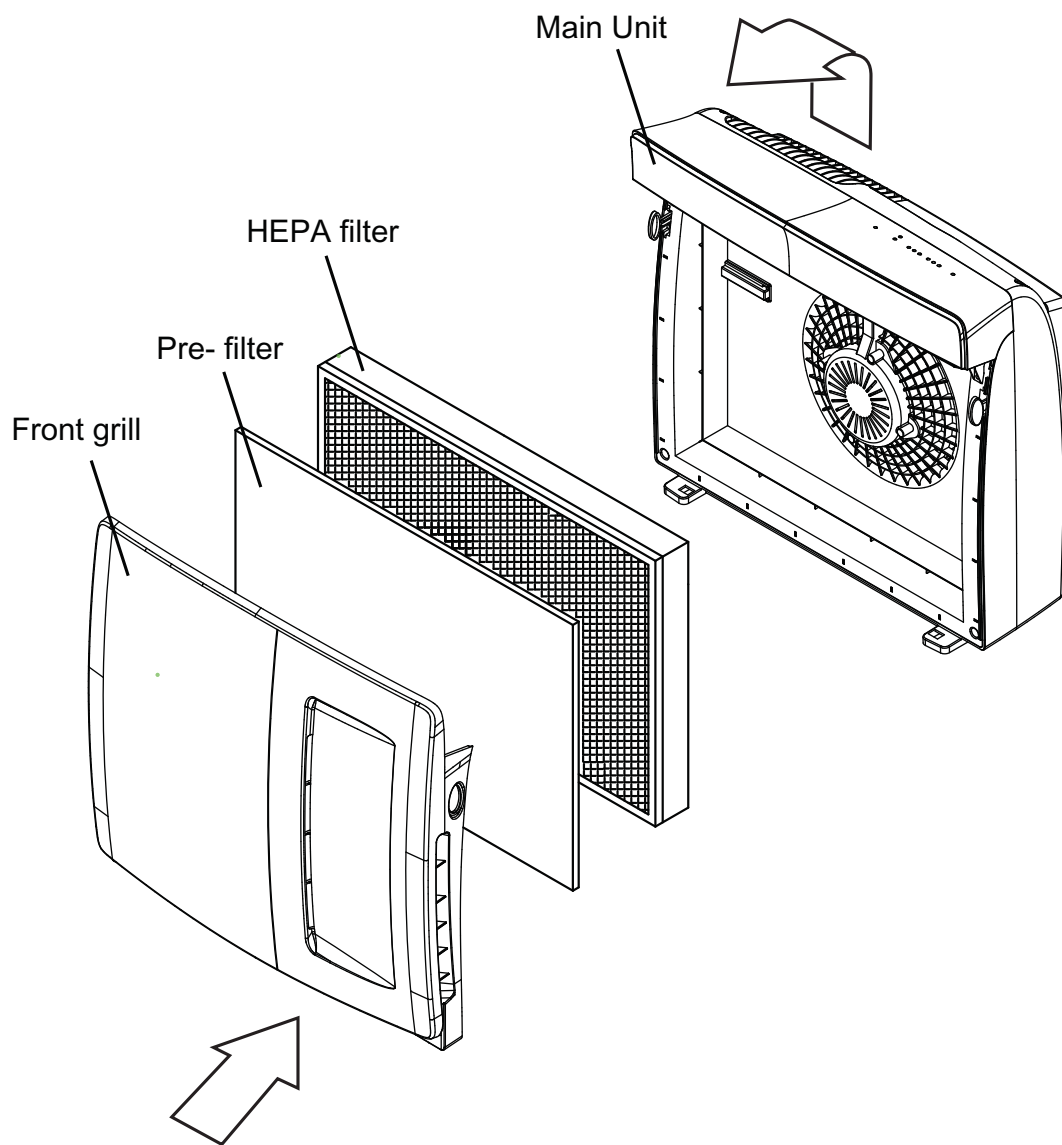

AIR PURIFIER SAFETY

Your safety and the safety of others are very important.

We have provided many important safety messages in this manual and on your appliance. Always read and obey all safety messages.



This is the safety alert symbol.

This symbol alerts you to potential hazards that can kill or hurt you and others.

All safety messages will follow the safety alert symbol and either the word "DANGER" or "WARNING." These words mean:

 **DANGER**

You can be killed or seriously injured if you don't immediately follow instructions.

 **WARNING**

You can be killed or seriously injured if you don't follow instructions.

All safety messages will tell you what the potential hazard is, tell you how to reduce the chance of injury, and tell you what can happen if the instructions are not followed.

IMPORTANT SAFETY INSTRUCTIONS

This appliance has a polarized plug (one blade is wider than the other). To reduce the risk of electric shock, this plug is intended to fit into a polarized outlet only one way. If the plug does not fit fully into the outlet, reverse the plug. If it still does not fit, contact a qualified electrician. Do not attempt to defeat this safety feature.

Do not operate air purifier with a damaged cord or plug. Discard air purifier or return to an authorized service facility for examination or repair.

Unplug air purifier before servicing.

Do not run cord under carpeting. Do not cover cord with throw rugs, runners, or similar covering. Do not route cord under furniture, or appliances. Arrange cord away from traffic area and where it will not be tripped over.

READ AND SAVE THESE INSTRUCTIONS

WARNING: To reduce the risk of fire or electrical shock, DO NOT use the air purifier with any Solid-State Speed Control Device.

WARNING: To reduce the risk of fire or electrical shock and injury to persons, DO NOT use in a window.

SAFETY INSTRUCTIONS

IMPORTANT! READ ALL INSTRUCTIONS BEFORE USING THIS AIR PURIFIER

This product should be used only in accordance with the specifications outlined in this manual. Usage other than what has been specified here may result in serious injury.

When using electrical appliances, basic precautions should always be followed to reduce the risk of fire, electric shock and injury to persons, including the following:

- Read all instructions before using appliance.
- **IMPORTANT** - This portable product has a polarized plug (one blade is wider than the other) as a feature to reduce the risk of electric shock. This plug will fit into a polarized outlet only one way. If the plug does not fit fully in the outlet, reverse the plug. If it still does not fit, contact a qualified electrician. Never use an extension cord unless the plug can be fully inserted. Do not alter the plug.
- To avoid fire or shock hazard, plug the appliance directly into a 120V AC electrical outlet.
- Keep the cord out of heavy traffic areas. To avoid fire hazard, **NEVER** put the cord under rugs, near heat registers, radiator, stoves or heaters.
- To protect against electrical hazards, **DO NOT** immerse in water or other liquids. Do not use near water.
- Place the Air Purifier in an area that is out of the reach of children.
- Always unplug the air purifier before moving it, opening the grill, changing filters, cleaning or whenever the air purifier is not in use. Be sure to pull by the plug and not the cord.
- **NEVER** drop or insert any object into any openings.
- **DO NOT** run cord under carpeting.
- **DO NOT** cover cord with throw rugs, runners, or similar coverings.
- **DO NOT** route cord under furniture or appliances. Arrange cord away from traffic area and where it will not be tripped over.
- **DO NOT** operate any appliance with a damaged cord or plug, if motor fan fails to rotate, after the appliance malfunctions, or if it has been dropped or damaged in any manner. Call Customer Service for assistance.
- Use appliance only for intended household use as described in this manual. Any other use not recommended by the manufacturer may cause fire, electric shock or injury to persons.
- **DO NOT** use outdoors.

- NEVER block the air openings, grills/outlets or place on a soft surface such as a bed or sofa, as this could cause the unit to tip over, blocking the air intake or outtake opening.
- DO NOT attempt to repair or adjust any electrical or mechanical functions on this unit. Doing so will void your warranty. The inside of the unit contains no user serviceable parts. All servicing should be performed by qualified personnel only.
- DO NOT place anything on top of unit.
- This Air Purifier is designed for use on a level floor and may not work properly on an uneven floor. ALWAYS place the Air Purifier on a firm, level floor. ALWAYS place the Air Purifier at least six (6) inches away from walls and heat sources such as stoves, radiators, or heaters.

USING YOUR AIR PURIFIER

INITIAL SETUP:

Your air purifier was thoroughly inspected and tested at the factory prior to packaging. Visually inspect it upon removal from its box. Remove and discard any packaging material. Return the unit if it shows any signs of damage or mishandling.

1. Take the air purifier out of the box and place the unit on a firm, level surface.
2. Before turning on the air purifier, confirm that the filter is firmly in place and has not become loose during shipping. To release the door, press the oval buttons on each side of the units. Figure 1.
3. Gently pull the grill away from the unit and lift away. Figure 2.
4. The HEPA filter will be resting inside the unit. Ensure the filter is fully seated in the unit by pressing all four corners of the filter. Figure 3.
5. When the filter is in the correct position, the arrow printed on the side will point toward the back of the unit. Figure 4.
6. To replace the grill, set the tabs on the each side of the bottom of the grill into the notches in the base of the unit (Figure 5) and rock the grill up until the top of the grill is secured by the oval buttons into the oval holes. Push until the grill “clicks” into place. Figure 1.
7. Plug the unit into a 120V electrical outlet.

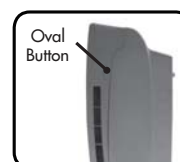

Figure 1



Figure 2



Figure 3



Figure 4

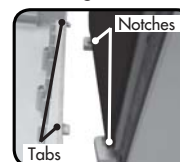

Figure 5





Figure 6

OPERATING YOUR AIR PURIFIER:

 **CAUTION!** NEVER operate the Air Purifier without the HEPA filter properly installed. Permanent motor damage could result.

Each time you start the air purifier, it is a good idea to run it on high for a few seconds for fast, initial cleaning. Then set to medium or low as desired.

Power – Touch power icon  on the sensor pad. This will turn the unit ON and OFF.

Fan Speed – The fan speed can be adjusted at any time by touching the fan  icon on the top of the unit.

(L) Low – Recommended for use when soft background noise is unwanted.

(M) Medium – Typical usage setting. Soft background noise is not an issue.

(H) High – Use when quick, efficient results to a room's air quality are desired.

Filter Reset – After changing the filter, press and hold for 3 seconds the filter reset icon  until indicator light is gone to reset the usage timer.

Timer – Touch timer icon  on the sensor pad. Each of the three timer lights **(1) (2) (4)** represents a number of hours. Any combination of timer lights may be used at one time.

For example:

- (1) = 1 hour**
- (1) (2) = 3 hours**
- (1) (4) = 5 hours**
- (2) (4) = 6 hours**
- (1) (2) (4) = 7 hours**

Ionizer – Touch ionizer icon **(ion)** on the sensor pad to turn on and off the function.

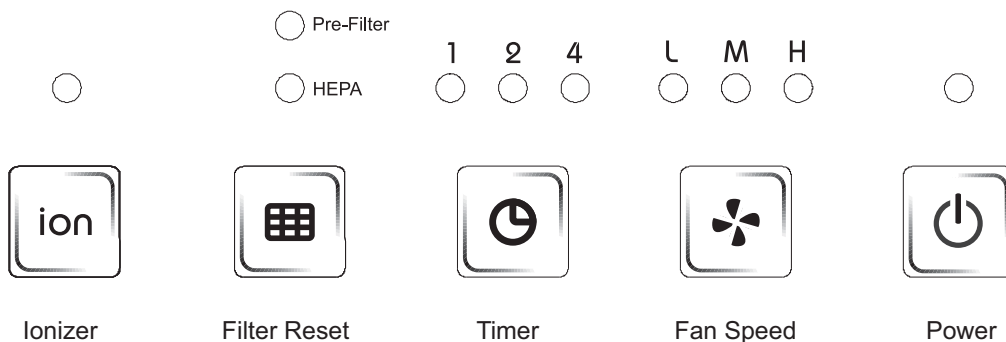

CLEANING AND MAINTENANCE

| |
|---|
| ⚠ WARNING |
|  |
| Electrical Shock Hazard Disconnect power before servicing. Replace all parts and panels before operating. Failure to do so can result in death or electrical shock. |

CLEANING THE UNIT:

⚠ WARNING: To avoid serious injury from electric shock **ALWAYS** turn the Air Purifier **OFF** and disconnect the plug from the outlet **BEFORE** cleaning.

Clean unit with a moistened soft cloth only. **DO NOT** pour or splash water on the unit or use any abrasive-type cleaner on it. Clean all external surfaces, especially the air intake grills and air outlet.

NOTE: Ensure the air purifier is completely dry before plugging into power outlet and turn **ON**. Failure to do so could cause damage to the filters or air purifier.

NOTE: Filter discoloration is normal and will not be removed by vacuuming. **DO NOT** attempt to wash the filter as damage to the filter or air purifier may occur.

CAUTION: Do not use gasoline, benzene, thinner, harsh cleaners, etc., as they will damage the product. **NEVER** use **ALCOHOL OR SOLVENTS**.

REPLACING YOUR FILTERS:

We recommend periodical filters checking and replacing for optimal performance.

- The Eco-Silver pre-filter should be replaced after approximately 3 months. When the pre-filter timer light is illuminated, you should replace with the new Eco-Silver pre-filter.
- The HEPA filter should be replaced after approximately 12 months. When the HEPA filter timer light is illuminated, you should replace with the new HEPA filter.

Replace Eco-Silver pre-filter & HEPA filter

Remove any packaging and plastic bag from the new filters before replacement.

1. When the pre-filter or HEPA filter light is illuminated, you should open the front grill and replace the filter.
2. When you change the filter, press the reset icon .
3. Turn the air purifier OFF and unplug it from the power outlet.
4. Press the oval buttons on each side of the unit to release the grill. While, lifting up and away from the unit, remove the grill. Figure 1 & figure 2.
5. Remove and discard the filter.
6. Set new filter into the air purifier. Ensure the filter is seated fully into the unit by pressing all four corners of the lifter. Figure 3.
7. Install the front grill by engaging its tabs into the bottom slots on the unit. Figure 5. Then swing grill up and gently push in top to snap into place. Figure 6.
8. Plug the air purifier into an outlet for operation.

IMPORTANT: Do not use water, any liquid or detergents to clean the filter. **DO NOT** attempt to wash the filter as damage to the filter or air purifier may occur.

TROUBLE SHOOTING TIPS

Unit does not operate:

If the air purifier shuts off unexpectedly, safety features may be activated to prevent damage or injury. If this happens, check the following:

1. Is the air purifier plugged into a working electrical outlet?
2. Is the HEPA filter correctly located in place?
3. Has a household fuse blown, or has a circuit breaker tripped? Replace the fuse or reset the circuit breaker. If the problem continues, call an electrician.
4. Was a regular fuse used? Use a time-delay fuse or time-delay circuit breaker.

Unit makes an unusual noise:

If this happens, do the following:

1. Reset the air purifier. Unplug the unit for 1 minute, then plug it back in.
2. Check the installation of the filter.
3. Check to see if the filter needs to be replaced.

Unit has reduced air flow or increased noise:

The filter may be excessively dirty. Replace the filter if needed.

NOTE: If you continue to experience a problem, please call the Customer Service Center toll-free (USA & Canada): 1-855-887-1440 OR see your warranty.

WARNING: DO NOT attempt to take apart the unit by yourself. Doing so may void your warranty and cause damage to the product or personal injury.

TECHNICAL SUPPORT

If you have any additional questions or problem with your Hunter Air Purifier, please call the Customer Service Center toll-free:

USA & Canada: 1-855-887-1440

HOURS OF OPERATION ARE FROM 7:00am TO 7:00pm ON MONDAY – FRIDAY AND 8:00am TO 5:00pm ON SATURDAY, CENTRAL TIME. YOU MAY ALSO CONTACT US OVER THE INTERNET AT www.HunterPureAir.com

FILTER ORDERING

Replacement filters may be ordered by visiting our website at www.HunterPureAir.com. You may also call our Customer Service Center at 1-855-887-1440.

| Air Purifier Model # | Filter P/N | Type |
|----------------------|------------|-----------------------|
| 40894 (0-9) | 30601 | Eco-Silver Pre-Filter |
| 40894 (0-9) | 30615 | HEPA Filter |

- Applicable state and local taxes may apply.
- Prices are subject to change without notice.

All orders will be shipped FedEx, allow 12-15 working days for delivery.

WARRANTY

Hunter Air Purifier 1 YEAR LIMITED WARRANTY

Master Brands H.K. makes the following limited warranty to the original residential user or consumer purchaser of the Air Purifier :

If any of your Air Purifier motor fails during the first one (1) year from the date of installation due to a defect in material or workmanship, we will provide a replacement Air Purifier free of charge. Installation is deemed to occur at the date of purchase.

If the Air Purifier cord or grille fails any time within six (6) months after installation due to a defect in material or workmanship, we will replace or, at our option, repair the unit free of charge at our nearest service center. You will be responsible for all parts and labor costs after this one-year period.

IF THE ORIGINAL RESIDENTIAL USER OR CONSUMER PURCHASER CEASES TO OWN THE AIR PURIFIER, THIS WARRANTY AND ANY IMPLIED WARRANTY WHICH THEN REMAINS IN EFFECT, INCLUDING BUT NOT LIMITED TO ANY IMPLIED WARRANTY OF MERCHANTABILITY OR FITNESS FOR A PARTICULAR PURPOSE, ARE VOIDED. NO WARRANTY, EXPRESSED OR IMPLIED, INCLUDING ANY WARRANTY OF MERCHANTABILITY OR FITNESS FOR A PARTICULAR PURPOSE, IS MADE IN RESPECT TO THE FILTER MATERIAL OR CARBON FILTER. THIS WARRANTY IS IN LIEU OF ALL OTHER EXPRESS WARRANTIES. THE DURATION OF ANY IMPLIED WARRANTY, INCLUDING BUT NOT LIMITED TO ANY IMPLIED WARRANTY OF MERCHANTABILITY OR FITNESS FOR A PARTICULAR PURPOSE, IN RESPECT TO THE MOTOR IS EXPRESSLY LIMITED TO THE PERIOD OF THE EXPRESS WARRANTY SET FORTH ABOVE.

This warranty is voided if the air purifier is not purchased and used in the USA or Canada. This warranty excludes and does not cover defects, malfunctions or failures of the Air Purifier which were caused by repairs by persons not authorized by us, use of parts or accessories not authorized by us, mishandling, modification, or damage to the Air Purifier while in your possession, or unreasonable use, including failure to provide reasonable and necessary maintenance. This warranty does not cover Air Purifiers used in commercial applications. There are no express or implied warranties as to commercial purchasers or users.

To obtain service, contact the nearest Hunter authorized service center or contact Master Brands H.K. at 1-855-887-1440 for the name of our nearest authorized Hunter Service Center. You will be responsible for insurance and freight or other transportation to our factory service center. We will return the air purifier freight prepaid. The air purifier should be properly packaged to avoid damage in transit since we will not be responsible for any such damage. Proof of purchase is required when requesting warranty service. The purchaser must present sales receipt or other document that establishes proof of purchase.

IN NO EVENT SHALL MASTER BRANDS H.K. BE LIABLE FOR DIRECT, INDIRECT, SPECIAL CONSEQUENTIAL OR INCIDENTAL DAMAGES IN EXCESS OF THE PURCHASE PRICE OF THE AIR PURIFIER. YOUR SOLE REMEDY WILL BE REPAIR OR REPLACEMENT AS PROVIDED ABOVE. SOME AMERICAN STATES AND CANADIAN PROVINCES DO NOT ALLOW LIMITATIONS ON HOW LONG AN IMPLIED WARRANTY LASTS, SO THE ABOVE LIMITATION MAY NOT APPLY TO YOU.

SOME AMERICAN STATES AND CANADIAN PROVINCES DO NOT ALLOW THE EXCLUSION OR LIMITATION OF DIRECT, INDIRECT SPECIAL, INCIDENTAL OR CONSEQUENTIAL DAMAGES, SO THE ABOVE LIMITATION MAY NOT APPLY TO YOU. SOME AMERICAN STATES AND CANADIAN PROVINCES DO NOT ALLOW THE EXCLUSION OR INVALIDITY OF EXPRESS OR IMPLIED WARRANTIES IF THE USER CEASES TO OWN THE AIR PURIFIER, SO THE ABOVE LIMITATION MAY NOT APPLY TO YOU. THIS WARRANTY GIVES YOU SPECIFIC LEGAL RIGHTS, AND YOU MAY ALSO HAVE OTHER RIGHTS WHICH VARY FROM STATE TO STATE OR PROVINCE TO PROVINCE.

HEPA / Eco-Silver®

Medio purificador de aire

Manual del usuario

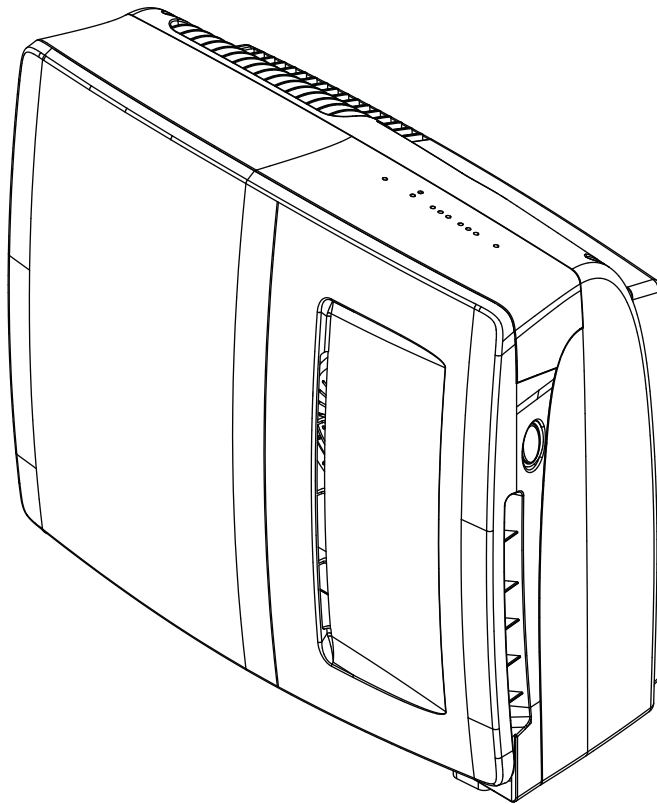

Español

Modelo
40894(0-9)

Formulario # 40894-02
20141201

© 2014 ® Marca registrada/TM Marca comercial de Hunter Fan Co.
Fabricado bajo licencia por Master Brands H.K.
Todos los derechos reservados

Hunter[®]
SINCE 1886

ÍNDICE

| | |
|---|-----------|
| INTRODUCCIÓN | 3 |
| FUNCIONAMIENTO DEL SISTEMA | 4 |
| SEGURIDAD DEL PURIFICADOR DE AIRE | 5 |
| INSTRUCCIONES DE SEGURIDAD | 6 |
| USO DE SU PURIFICADOR DE AIRE | 7 |
| CONFIGURACIÓN INICIAL | 7 |
| MANEJO DEL PURIFICADOR DE AIRE | 8 |
| LIMPIEZA Y MANTENIMIENTO | 9 |
| LIMPIEZA DE LA UNIDAD | 9 |
| CAMBIO DE LOS FILTROS | 10 |
| CONSEJOS PARA LA SOLUCIÓN DE PROBLEMAS | 10 |
| SOPORTE TÉCNICO | 11 |
| PEDIDO DE FILTROS | 11 |
| GARANTÍA | 12 |

INTRODUCCIÓN

Gracias por adquirir el purificador de aire HEPA/Eco-Silver de Hunter Fan Company. Usted ha adquirido nuestro producto más moderno en cuanto a sistemas de purificación de aire portátiles. Este sistema ha sido desarrollado para mejorar la calidad del aire que respira.

Le recomendamos encarecidamente que utilice el purificador de aire las 24 horas del día, ya que el aire interior puede estar contaminada con rapidez por la actividad o los objetos en una habitación y la infiltración de aire exterior. Purificadores de aire portátiles son mucho más eficientes en las habitaciones donde todas las ventanas y puertas están cerradas.

Nuestro sistema de purificación de aire HEPA/Eco-Silver supera a otros sistemas de purificación de aire ya que quita de manera rápida y eficaz el polvo, el humo y las partículas de polen de un tamaño de apenas 0.3 micrones. El purificador de aire Hunter ofrece las siguientes características innovadoras.

Alta eficiencia para partículas: el filtro HEPA elimina el 99.97% de las partículas de un tamaño de apenas 0.3 micrones del aire que pasa por el filtro.

Prefiltro antibacteriano Eco-Silver para reducción de olores: el prefiltro Eco-Silver es un filtro reemplazable que se debe cambiar periódicamente para garantizar plenos beneficios antibacterianos. Combate las bacterias típicas y detiene la propagación de bacterias. Asimismo ayuda a reducir los olores desagradables domésticos.

Ionizador: el ionizador mejora la calidad del aire en la habitación mediante la liberación de iones negativos en el aire que atraen las partículas cargadas positivamente polvo, humo, polen.

FUNCIONAMIENTO DEL SISTEMA

El polvo y las otras sustancias irritantes son aspirados hacia el purificador de aire mediante el ventilador. El prefiltro Eco-Silver atrae las partículas grandes como la caspa y los pelos de mascotas y los atrapa en el prefiltro. Para combatir las bacterias, el prefiltro Eco-Silver hace que se adhieran a él y evita su reproducción y propagación. Las partículas pequeñas tales como polvo, moho y polen pasan por el prefiltro Eco-Silver y son capturadas por el filtro HEPA. Puede capturar hasta el 99.97 % de las partículas. El aire filtrado se libera desde la parte superior de la unidad y se dispersa hacia arriba en la habitación.

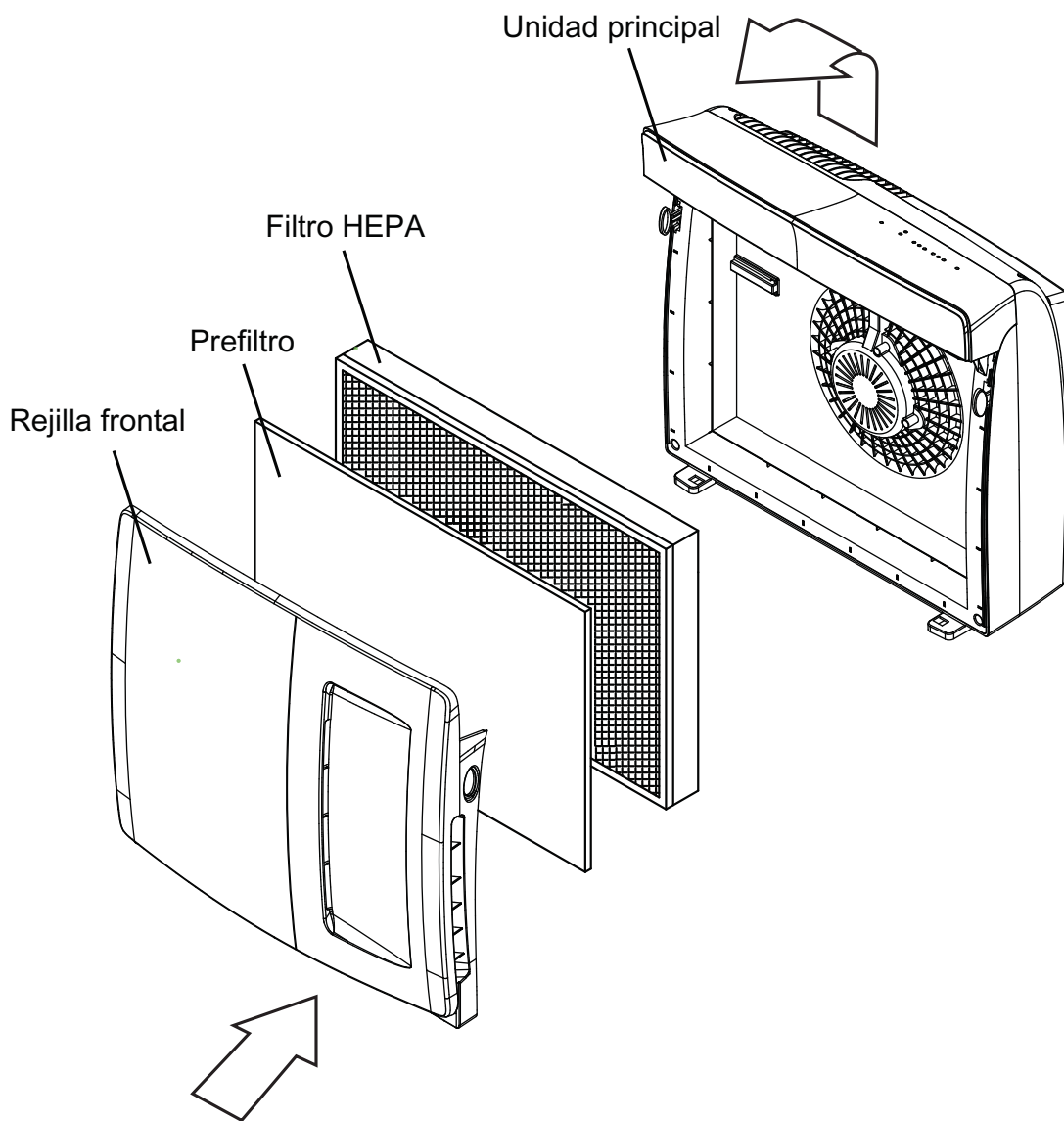

SEGURIDAD DEL PURIFICADOR DE AIRE

Su seguridad y la seguridad de los demás es muy importante.

Hemos incluido muchos mensajes importantes de seguridad en este manual y en su electrodoméstico. Lea y obedezca siempre todos los mensajes de seguridad.



Este es el símbolo de advertencia de seguridad.

Este símbolo le llama la atención sobre peligros potenciales que pueden ocasionar la muerte o una lesión a usted y a los demás.

Todos los mensajes de seguridad irán a continuación del símbolo de advertencia de seguridad y de la palabra "PELIGRO" o "ADVERTENCIA". Estas palabras significan:

 PELIGRO

Si no sigue las instrucciones de inmediato, usted puede morir o sufrir una lesión grave.

 ADVERTENCIA

Si no sigue las instrucciones, usted puede morir o sufrir una lesión grave.

Todos los mensajes de seguridad le dirán el peligro potencial, le dirán cómo reducir las posibilidades de sufrir una lesión y lo que puede suceder si no se siguen las instrucciones.

INSTRUCCIONES IMPORTANTES DE SEGURIDAD

Este electrodoméstico tiene un enchufe polarizado (una hoja es más ancha que la otra). Para reducir el riesgo de choque eléctrico, este enchufe ha sido diseñado para encajar en un contacto polarizado solamente de una manera. Si el enchufe no encaja por completo en el contacto, dé vuelta el enchufe. Si aun así no encaja, póngase en contacto con un electricista competente. No intente quitar esta característica de seguridad.

No opere ningún purificador de aire que tenga un cable o enchufe dañado. Deshágase del purificador de aire o devuélvalo a un lugar de servicio autorizado para que sea examinado y/o reparado.

Desenchufe el purificador de aire antes de darle servicio.

No coloque el cable por debajo de la alfombra. No cubra el cable con alfombrillas, tapetes o coberturas similares. No dirija el cable debajo de los muebles ni de los electrodomésticos. Acomode el cable de modo que quede lejos de las áreas de tránsito y donde las personas no puedan tropezarse con él.

LEA Y GUARDE ESTAS INSTRUCCIONES

ADVERTENCIA: para reducir el riesgo de incendio o descarga eléctrica, NO utilice el purificador de aire con un dispositivo de control de velocidad de estado sólido.

ADVERTENCIA: para reducir el riesgo de incendio o descarga eléctrica y lesiones a las personas, NO lo utilice en una ventana.

INSTRUCCIONES DE SEGURIDAD

¡IMPORTANTE!

LEA TODAS LAS INSTRUCCIONES ANTES DE UTILIZAR ESTE PURIFICADOR DE AIRE

Este producto solo debe utilizarse de acuerdo con las especificaciones que se describen en este manual. Si utiliza el producto para otra finalidad diferente de la especificada en el presente, podría sufrir lesiones graves.

Cuando utiliza aparatos eléctricos, siempre debe seguir las precauciones básicas para reducir el riesgo de incendio, descarga eléctrica y lesiones a personas, incluso las siguientes:

- Lea todas las instrucciones antes de utilizar el aparato.
- **IMPORTANTE:** este producto portátil tiene un enchufe polarizado (una de las clavijas es más ancha que la otra) para reducir el riesgo de descarga eléctrica. Este enchufe encaja en un tomacorriente polarizado de una única manera. Si el enchufe no encaja completamente en el tomacorriente, invíértalo. Si aun así no encaja, llame a un electricista calificado. Nunca utilice un cable alargador, salvo que pueda insertar completamente el enchufe. No altere el enchufe.
- Para evitar incendio o descarga eléctrica, enchufe el aparato directamente en un tomacorriente eléctrico de 120 V CA.
- Mantenga el cable alejado de áreas de mucho tránsito. Para evitar el riesgo de incendio, NUNCA coloque el cable debajo de tapetes, cerca de rejillas de calefacción, radiadores, estufas o calefactores.
- Para protegerse contra peligros eléctricos, NO lo sumerja en agua u otros líquidos. No lo utilice cerca del agua.
- Coloque el purificador de aire en un área fuera del alcance de los niños.
- Desenchufe siempre el purificador de aire antes de moverlo, abrir la rejilla, cambiar los filtros, limpiarlo o cada vez que no lo utilice. Asegúrese de jalar del enchufe, no del cable.
- NUNCA lo deje caer ni inserte ningún objeto en las aberturas.
- NO pase el cable por debajo de la alfombra.
- NO cubra el cable con tapetes, alfombras de pasillo o recubrimientos similares.

- NO oriente el cable por debajo de muebles o aparatos. Acomode el cable alejado del área de paso y en lugares donde nadie pueda tropezar con este.
- NO utilice el aparato si el cable o el enchufe está dañado, si el ventilador del motor no gira, en caso de mal funcionamiento del aparato o si lo ha dejado caer o se ha dañado de alguna manera. Si necesita ayuda, llame a Atención al cliente.
- Utilice el aparato solo para uso doméstico tal como se describe en este manual. Cualquier uso no recomendado por el fabricante podría ocasionar incendio, descarga eléctrica o lesiones a las personas.
- NO lo utilice al aire libre.
- NUNCA bloquee las aberturas de aire, las rejillas/salidas ni lo coloque sobre una superficie blanda como una cama o sofá, ya que la unidad se podría caer, bloqueando la entrada de aire o la abertura toma de entrada.
- NO intente reparar o ajustar ninguna función eléctrica o mecánica en esta unidad. De lo contrario, anulará la garantía. La parte interna de la unidad contiene piezas que no pueden ser reparadas por el usuario. Solo el personal calificado podrá llevar a cabo las tareas de servicio técnico de la unidad.
- NO coloque ningún objeto sobre la unidad.
- El purificador de aire ha sido diseñado para utilizarse sobre un piso nivelado y es posible que no funcione correctamente sobre un piso desnivelado. SIEMPRE coloque el purificador de aire sobre un piso firme y nivelado. SIEMPRE coloque el purificador de aire a una distancia superior a seis (6) pulgadas (15.24 cm) de las paredes y las fuentes de calor tales como estufas, radiadores o calefactores.

USO DE SU PURIFICADOR DE AIRE

CONFIGURACIÓN INICIAL:

Su purificador de aire fue inspeccionado y probado en la fábrica antes del envasado a fondo. Inspeccione visualmente que tras la eliminación de su caja. Retire y deseche cualquier material de embalaje. Envíe la unidad si muestra algún signo de daño o mal manejo.

1. Saque el purificador de aire de la caja y coloque la unidad sobre una superficie firme nivelada.
2. Antes de encender el purificador de aire, debe confirmar que el filtro esté firmemente en posición y que no se haya aflojado durante el transporte. Para desenganchar la puerta, apriete los botones ovalados en cada lado de la unidad. Figura 1.
3. Tire suavemente de la parrilla hacia afuera y levante para retirarla de la unidad. Figura 2.

4. El filtro HEPA dentro de la unidad. Asegúrese que el filtro esté bien colocado en la unidad presionando en las cuatro esquinas del filtro. Figura 3.
5. Cuando el filtro está en la posición correcta, la flecha impresa al lado apuntará hacia la parte posterior de la unidad. Figura 4.
6. Para reemplazar la parrilla, fije las pestañas en cada lado de la parte inferior de la parrilla en las muescas en la base de la unidad (Figura 5) y mueva la parrilla arriba hasta que la parte superior de la parrilla esté asegurada por los botones ovalados en los agujeros ovalados. Presione hasta que la parrilla haga “click” en la posición correcta. Figura 1.
7. Conecte la unidad en un tomacorriente de 120V.

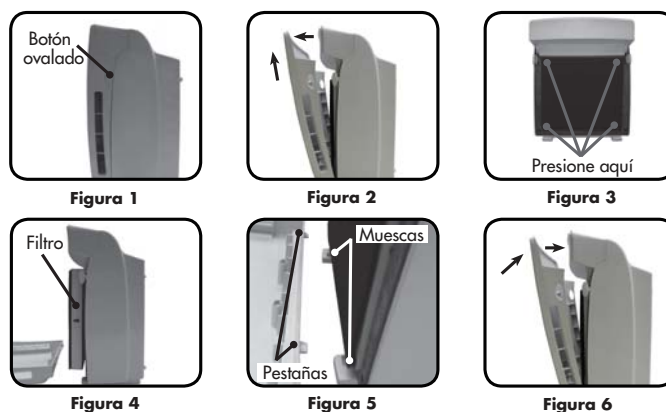

MANEJO DEL PURIFICADOR DE AIRE:

⚠ ¡PRECAUCIÓN! NUNCA opere el purificador de aire sin el filtro HEPA instalado apropiadamente. Podría ocurrir un daño permanente al motor.

Cada vez que usted encienda el purificador de aire, sería bueno que esté en velocidad alta por algunos segundos para una limpieza inicial y rápida. Luego ponga la velocidad media o baja como lo desee.

Poder – Presione el icono  de poder en el botón del sensor. Esto hará que la unidad se APAGUE (OFF) o ENCIENDA (ON).

La velocidad del ventilador – La velocidad del ventilador puede ajustarse en cualquier momento presionando el botón del sensor  en la parte superior de la unidad.

(L) Baja velocidad – Recomendada para uso cuando no se desea ruido de fondo atenuado.

(M) Velocidad media – Ajuste para uso típico. El ruido de fondo atenuado no es un problema.

(H) Alta velocidad – Use cuando desee resultados eficientes y rápidos en la calidad del aire de una habitación.

Restablecer filtro – Después de cambiar el filtro, mantenga presionado durante 3 segundos en el icono de reposición del filtro  hasta que la luz indicadora se va a restablecer el uso del temporizador.

Temporizador – Toque el icono de reloj  en el botón del sensor. Cada uno de las tres luces del temporizador (1) (2) (4) representa el número de horas. Cualquier combinación de luces del temporizador puede ser utilizada una a la vez.

Por ejemplo:

- (1) = 1 hora
- (1) (2) = 3 horas
- (1) (4) = 5 horas
- (2) (4) = 6 horas
- (1) (2) (4) = 7 horas

Ionizador - Toque ionizador icono en la plataforma de sensor para activar y desactivar la función.

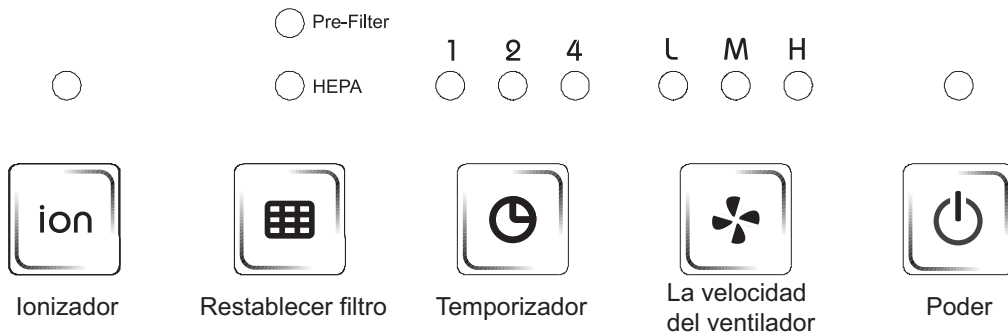

LIMPIEZA Y MANTENIMIENTO

ADVERTENCIA



Peligro de Choque Eléctrico

Desconecte el suministro de energía antes de darle mantenimiento.

Vuelva a colocar todos los componentes y paneles antes de hacerlo funcionar.

No seguir estas instrucciones puede ocasionar la muerte o choque eléctrico.

LIMPIEZA DE LA UNIDAD:

 **¡ADVERTENCIA!** Para evitar lesiones graves por una descarga eléctrica **SIEMPRE APAGUE** el purificador de aire y desconecte el enchufe de la toma **ANTES** de limpiar.

Limpie la unidad únicamente con una tela suave humedecida. NO vierta ni salpique agua en la unidad ni utilice limpiadores abrasivos. Limpie todas las superficies externas, especialmente las parrillas de la toma de aire y la salida de aire.

NOTA: Asegúrese de que el purificador de aire está completamente seco antes de conectarlo a la toma de corriente y encienda. El no hacerlo podría provocar daños en los filtros o purificador de aire.

NOTA: es normal que el filtro se decolore y no se quitará al aspirar. NO intente lavar el filtro ya que podría dañar el filtro o el purificador de aire.

PRECAUCIÓN: no utilice gasolina, benceno, diluyente, limpiadores abrasivos, etc. ya que dañarán el producto. NUNCA utilice ALCOHOL O SOLVENTES.

CAMBIO DE LOS FILTROS:

Para un rendimiento óptimo, recomendamos verificar y reemplazar los filtros de forma periódica.

- El prefiltro Eco-Silver se debe cambiar después de aproximadamente 3 meses. Cuando se ilumina la luz del temporizador prefiltro, se debe reemplazar con el nuevo prefiltro Eco-Silver.

- El filtro HEPA se debe cambiar después de aproximadamente 12 meses. Cuando se ilumina la luz del temporizador filtro HEPA, se debe reemplazar con el nuevo filtro HEPA.

Cambio del prefiltro Eco-Silver y filtro HEPA

Retire el empaque y la bolsa plástica del nuevo filtros antes de cambiarlo.

1. Cuando la luz de prefiltro o filtro HEPA está iluminada, debe abrir la parrilla delantera y reemplazar el filtro.
2. Cuando cambie el filtro, presione el icono de restablecimiento .
3. APAGUE el purificador de aire y desconéctelo de la toma de corriente.
4. Apriete los botones ovalados en cada lado de la unidad para desenganchar la parrilla. Mientras lo esté levantando y alejándolo de la unidad, la parrilla. Figura 1 y figura 2.
5. Retire y deseche el filtro.
6. Coloque el nuevo filtro dentro del purificador de aire. Asegúrese que el filtro esté bien colocado en la unidad presionando las cuatro esquinas del filtro. Figura 3.
7. Instale la parrilla delantera al enganchar sus pestañas en las ranuras inferiores de la unidad. Figura 5. Luego gire la parrilla hacia arriba y empuje suavemente en la parte superior para asegurarla en el lugar. Figura 6.
8. Conecte el purificador de aire en una toma para empezar a usar.

IMPORTANTE: no utilice agua, líquido ni detergentes para limpiar el filtro. NO intente lavar el filtro ya que podría dañar el filtro o el purificador de aire.

CONSEJOS PARA LA SOLUCIÓN DE PROBLEMAS

La unidad no funciona:

Si el purificador de aire se apaga de manera inesperada, es posible que se activen características de seguridad para evitar daños o lesiones. En ese caso, verifique lo siguiente:

1. ¿Está el purificador de aire enchufado a un tomacorriente eléctrico en funcionamiento?
2. ¿Está el filtro HEPA colocado correctamente en su lugar?
3. ¿Hay un fusible de la casa fundido o se disparó el cortacircuitos? Cambie el fusible o restablezca el cortacircuitos. Si el problema continúa, llame a un electricista.
4. ¿Se usó un fusible común? Use un fusible o un cortacircuitos retardador.

La unidad hace un ruido inusual:

En ese caso, haga lo siguiente:

1. Restablezca el purificador de aire. Desconecte la unidad por 1 minuto y luego conecte nuevamente.
2. Verifique la instalación del filtro.
3. Verifique si el filtro necesita ser reemplazado.

La unidad ha reducido el flujo de aire o aumentado el ruido:

El filtro puede estar muy sucio. Reemplace el filtro si es necesario.

NOTA: si aún tiene problemas, comuníquese sin cargo con el Centro de atención al cliente (Estados Unidos y Canadá): 1-855-887-1440 O consulte la garantía.

ADVERTENCIA: NO intente abrir la unidad usted mismo. Esto anulará la garantía y podría causar daños al purificador de aire o lesiones personales a usted.

SOPORTE TÉCNICO

Si tiene otras preguntas o problemas con el purificador de aire Hunter, comuníquese sin cargo con el Centro de atención al cliente:

Estados Unidos y Canadá: 1-855-887-1440

EL HORARIO DE ATENCIÓN ES DE LUNES A VIERNES DE 7:00 A 19:00 Y LOS SÁBADOS DE 8:00 A 17:00, HORA CENTRAL. ASIMISMO PUEDE CONTACTARNOS A TRAVÉS DEL SITIO DE INTERNET www.HunterPureAir.com

PEDIDO DE FILTROS

Para pedir filtros de repuesto, visite nuestro sitio web: www.HunterPureAir.com. Asimismo se puede comunicar con nuestro Centro de atención al cliente al 1-855-887-1440.

| Purificador de aire # | Filtro P/N | Tipo |
|-----------------------|------------|----------------------|
| 40894 (0-9) | 30601 | Prefiltro Eco-Silver |
| 40894 (0-9) | 30615 | Filtro HEPA |

- Pueden corresponder impuestos estatales y locales aplicables.
 - Los precios están sujetos a modificaciones sin previo aviso.
- Todos los pedidos se enviarán por FedEx, con una demora en la entrega de 12 a 15 días hábiles.

GARANTÍA

Purificador de aire Hunter GARANTÍA LIMITADA DE 1 AÑO

Master Brands H.K. establece la siguiente garantía limitada para el comprador consumidor o usuario residencial original del Purificador de Aire: Si el motor del Purificador de Aire presenta una falla durante el primer (1) año a partir de la fecha de instalación debido a defectos de material o mano de obra, reemplazaremos el Purificador de Aire sin cargo. Se supone que la instalación se realiza en la fecha de compra del producto.

Si en algún momento se presenta una falla en el cable del purificador de aire o en la rejilla dentro de los seis (6) meses después de la instalación debido a defectos de material o mano de obra, reemplazaremos o, según nuestra opción, repararemos la unidad sin cargo en nuestro centro de servicio técnico más cercano. Usted será responsable por el costo de las piezas y la mano de obra después de dicho período de un año.

SI EL USUARIO RESIDENCIAL ORIGINAL O EL COMPRADOR CONSUMIDOR DEJA DE SER EL PROPIETARIO DEL PURIFICADOR DE AIRE, SE ANULARÁ ESTA GARANTÍA O CUALQUIER GARANTÍA IMPLÍCITA QUE CONTINÚE VIGENTE, INCLUYENDO PERO SIN LIMITACIÓN, CUALQUIER GARANTÍA IMPLÍCITA DE COMERCIALIZABILIDAD O APTITUD PARA UN PROPÓSITO DETERMINADO. NO SE EFECTÚAN GARANTÍAS, EXPRESAS O IMPLÍCITAS, INCLUSO NINGUNA GARANTÍA DE COMERCIALIZABILIDAD O APTITUD PARA UN PROPÓSITO DETERMINADO, RESPECTO DEL MATERIAL DEL FILTRO O EL FILTRO DE CARBÓN. ESTA GARANTÍA REEMPLAZA TODAS LAS OTRAS GARANTÍAS EXPRESAS. LA DURACIÓN DE CUALQUIER GARANTÍA IMPLÍCITA, INCLUYENDO PERO SIN LIMITACIÓN, CUALQUIER GARANTÍA IMPLÍCITA DE COMERCIALIZABILIDAD O APTITUD PARA UN PROPÓSITO DETERMINADO RESPECTO DEL MOTOR SE LIMITA EXPRESAMENTE AL PERÍODO DE LA GARANTÍA EXPRESA ENUNCIADA PRECEDENTEMENTE.

Esta garantía se anulará si el filtro de aire no se adquiere ni utiliza en los Estados Unidos o Canadá. Esta garantía excluye y no cubre defectos, mal funcionamiento o fallas del Purificador de Aire que fueran ocasionadas por reparaciones efectuadas por personas no autorizadas por nosotros, por el uso de piezas o accesorios no autorizado por nosotros, maltrato, modificación o daños al Purificador de Aire mientras este se encontrara en su posesión o en caso de uso no razonable, incluso el hecho de no llevar a cabo tareas de mantenimiento razonables y necesarias.

Esta garantía no cubre los Purificadores de Aire utilizados en aplicaciones comerciales. No existen garantías expresas o implícitas respecto de los usuarios o adquirentes comerciales.

Para obtener servicio técnico, comuníquese con el centro de servicio técnico autorizado de Hunter o comuníquese con Master Brands H.K. al 1-855-887-1440 para conocer el nombre de nuestro centro de servicio técnico Hunter más cercano. Usted se deberá hacer cargo del seguro y flete u otro transporte hasta nuestro centro de servicio técnico. Le devolveremos el purificador de aire con flete pagado por anticipado. El purificador de aire debe estar debidamente empaquetado para que no se dañe durante el transporte dado que no nos haremos cargo de ningún daño producido de esa manera. Se requiere el comprobante de compra cuando se solicita servicio técnico en garantía. El comprador deberá presentar un recibo de compra o cualquier otro documento que sirva como comprobante de compra.

EN NINGÚN CASO MASTER BRANDS H.K. SERÁ RESPONSABLE POR DAÑOS DIRECTOS, INDIRECTOS, ESPECIALES, DERIVADOS O INCIDENTALES CUYO VALOR SUPERE EL PRECIO DE COMPRA DEL PURIFICADOR DE AIRE. SU ÚNICO RECURSO SERÁ LA REPARACIÓN O EL REEMPLAZO TAL COMO SE INDICA ANTERIORMENTE. ALGUNOS ESTADOS DE LOS ESTADOS UNIDOS Y PROVINCIAS DE CANADÁ NO PERMITEN LIMITACIONES CON RESPECTO AL PLAZO DE VIGENCIA DE UNA GARANTÍA IMPLÍCITA; POR LO TANTO, LAS LIMITACIONES ANTES MENCIONADAS PUEDEN NO APLICARSE EN SU CASO.

ALGUNOS ESTADOS DE LOS ESTADOS UNIDOS Y PROVINCIAS DE CANADÁ NO PERMITEN LA EXCLUSIÓN O LIMITACIÓN DE DAÑOS DIRECTOS, INDIRECTOS ESPECIALES, INCIDENTALES O DERIVADOS; POR LO TANTO, LAS LIMITACIONES ANTES MENCIONADAS PUEDEN NO APLICARSE EN SU CASO. ALGUNOS ESTADOS DE LOS ESTADOS UNIDOS Y PROVINCIAS DE CANADÁ NO PERMITEN LA EXCLUSIÓN O ANULACIÓN DE GARANTÍAS EXPRESAS O IMPLÍCITAS SI EL USUARIO DEJA DE SER PROPIETARIO DEL PURIFICADOR DE AIRE; POR LO TANTO, LAS LIMITACIONES ANTES MENCIONADAS PUEDEN NO APLICARSE EN SU CASO. ESTA GARANTÍA LE OTORGA DERECHOS LEGALES ESPECÍFICOS Y ES POSIBLE QUE USTED TENGA TAMBIÉN OTROS DERECHOS QUE PUEDEN VARIAR DE UN ESTADO A OTRO O DE UNA PROVINCIA A OTRA.